

GRIFFHEIZUNG

Name des Zubehörteils	Teilenummer	Anwendungsmodell	Veröffentlichungsdatum	Veröffentlichungs-Nr.	Richtzeit
GRIFFHEIZUNG	08T70-MLB-D00	CB750A	2022.10	MII	1,1 h

Einleitung

SÄMTLICHE INFORMATIONEN, ABBILDUNGEN, ANWEISUNGEN UND SPEZIFIKATIONEN DER VORLIEGENDEN DOKUMENTATION BASIEREN AUF DEN AKTUELLSTEN PRODUKTINFORMATIONEN, DIE ZUM ZEITPUNKT DER DRUCKLEGUNG VORLAGEN. Honda Motor Co., Ltd. BEHÄLT SICH JEDERZEIT DAS RECHT VOR, ÄNDERUNGEN OHNE ANKÜNDIGUNG UND OHNE VERPFLICHTUNGEN JEDWEDER ART DURCHZUFÜHREN. KEIN TEIL DIESER DOKUMENTATION DARF OHNE VORHERIGE SCHRIFTLICHE ZUSTIMMUNG REPRODUZIERT WERDEN. DIESES HANDBUCH RICHTET SICH AN PERSONEN, DIE ÜBER GRUNDWISSEN ZUR WARTUNG VON MOTORRÄDERN, MOTORROLLERN UND QUADS VON Honda VERFÜGEN.

Honda Händler:







Bitte händigen Sie ein Exemplar dieser Anleitung an den Kunden aus.

Kunde:

Da Fachkenntnisse sowie spezielle Werkzeuge und Ausrüstung erforderlich sind, wird empfohlen, den Einbau bei einem Händler für qualifizierte Fahrzeugwartung vornehmen zu lassen.

Bedeutung der Symbole

Ihre Sicherheit und die Sicherheit anderer stehen an erster Stelle. Damit Sie fundierte Entscheidungen treffen können, finden Sie im gesamten Handbuch Sicherheitshinweise und andere Informationen.

-  **WARNUNG** Bei Nichtbefolgung der Anweisungen kann LEBENSGEFAHR bzw. die GEFAHR SCHWERER VERLETZUNGEN bestehen.
-  **VORSICHT** Bei Nichtbefolgung der Anweisungen besteht VERLETZUNGSGEFAHR.
-  **HINWEIS** Dieser Hinweis dient der Vermeidung von Schäden am Fahrzeug, an anderen Gegenständen und an der Umwelt.
-  **ZUR BEACHTUNG** Dinge, die Sie wissen möchten bzw. sollten.
-  Befolgen Sie die Anweisungen im Serviceheft.
-  Befolgen Sie die anderen Symbolanweisungen in der GRUNDLEGENDEN Montageanleitung.

Anweisung zu anderen Symbolen

Die in dieser Anleitung verwendeten Symbole stehen für spezielle Wartungsverfahren.

Eine Beschreibung der einzelnen Symbole finden Sie in der GRUNDLEGENDEN Montageanleitung.

INFORMATION

WARNUNG

- Verwenden Sie zur sicheren Befestigung der Griffheizung das empfohlene Haftmittel (Pro Honda Griffheizungskleber) oder einen gleichwertigen Kleber.
- Öffnen und schließen Sie nach dem Einbau der rechten Griffheizung die Drosselklappe, um die Leichtgängigkeit zu überprüfen.

VORSICHT

- Warten Sie vor dem Einbau des Zubehörs, bis Motor, Auspuffanlage, Kühler usw. abgekühlt sind, um Verbrennungen zu vermeiden.

HINWEIS

- *Achten Sie darauf, die lackierten Flächen des Motorrads nicht zu beschädigen.*
- *Platzieren Sie keine magnetfeldempfindlichen Gegenstände oder Magneten in der Nähe des Parkassistenten.*

ZUR BEACHTUNG:

- Entfernen Sie den rechten Griff, wie im Werkstatthandbuch für Motorräder beschrieben.
- Montieren Sie die abgebauten Teile wieder am Motorrad und achten Sie darauf, dass keine Kabel eingeklemmt werden.
- Trennen Sie das Kabel für den Minuspol (-) der Batterie, bevor Sie dieses Zubehör installieren.
- Schneiden Sie nach dem Befestigen der Kabelbinder an den Kabelbäumen die überschüssigen Enden der Kabelbinder zurück. Achten Sie darauf, dass die Schnittkante des Kabelbinders keinen anderen Kabelbaum oder den Bremsschlauch beeinträchtigt.
- Setzen Sie nach dem Wiederanschießen der Batterie das Instrument zurück. Ausführliche Informationen dazu entnehmen Sie dem Fahrerhandbuch des Motorrads.
- Drehen Sie den Lenker von rechts nach links und vergewissern Sie sich, dass die Kabelbäume nicht durch benachbarte Bauteile eingeklemmt werden oder zu straff gespannt sind.
- Überprüfen Sie nach dem Einbau des Zubehörs die ordnungsgemäße Funktion der Leuchten (z. B. rechter/linker Blinker und Bremslichter).
- Bewahren Sie alle ausgebauten Teile auf, sofern nicht anders angegeben.

TEILELISTE

Wenn das Handbuch und die Montageanleitung in diesem Satz enthalten sind, geben Sie sie dem Kunden.

Bauteil	Nr.	Teilebezeichnung	Anzahl	Teile-Nr.
	(1)	Heizung rechts	1	08T01-MLB-D00
	(2)	Heizung links	1	08T00-MLB-305
	(3)	Kabelbinder	4	35701-MG9-950
	(4)	Schelle	1	35135-MJM-D60
	(5)	Gummiband	1	90652-MKH-D20
	(6)	Ende des Lenkgriffs	2	53105-K98-E20

SYSTEMSCHEMA

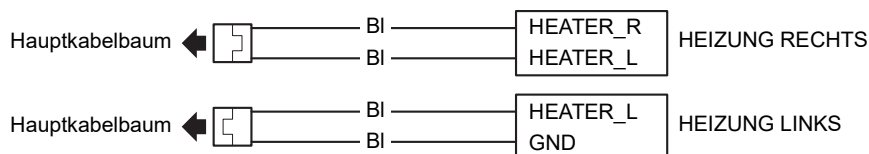

Kabelfarbenbezeichnungen:
Bl: Schwarz

DREHMOMENTANGABEN

Die Drehmomente, einschließlich der Standard-Drehmomentwerte für ausgebaute Teile, sind dem Serviceheft zu entnehmen. (🔧)

MONTAGE

1. Lesen Sie das Serviceheft des Motorrads, bauen Sie die Motorradteile wie in der Abbildung dargestellt aus und klemmen Sie das Minuskabel (-) der Batterie ab. (📖)
- Wiederholen Sie den Vorgang auf der rechten Seite.

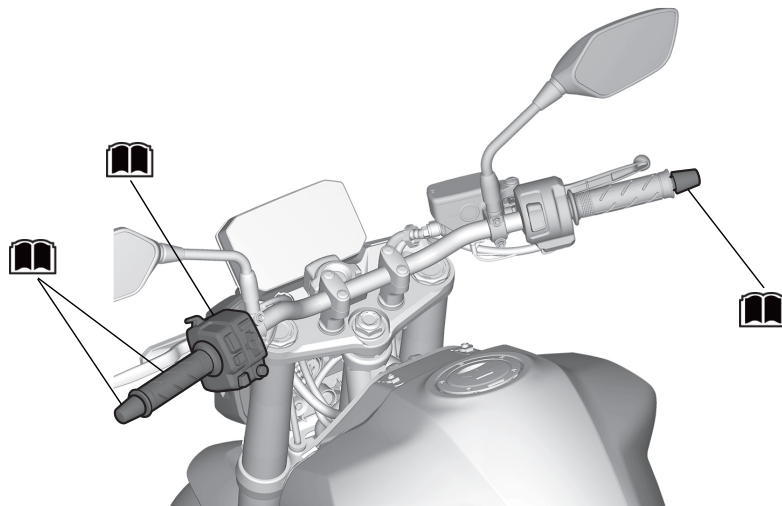
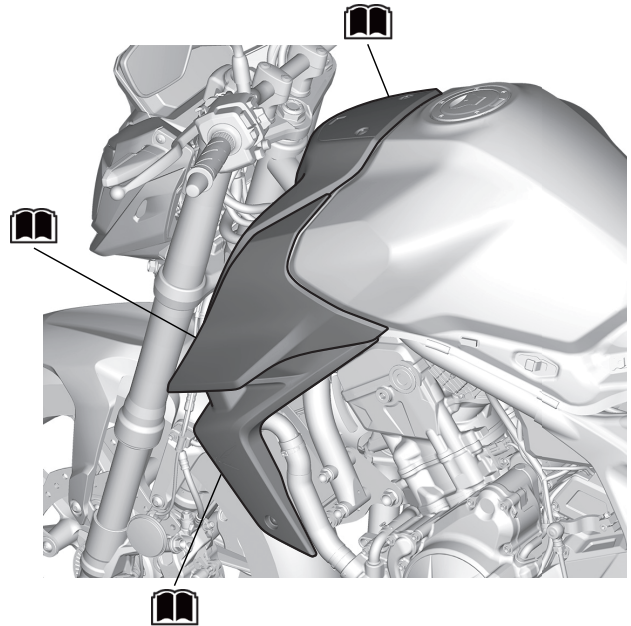
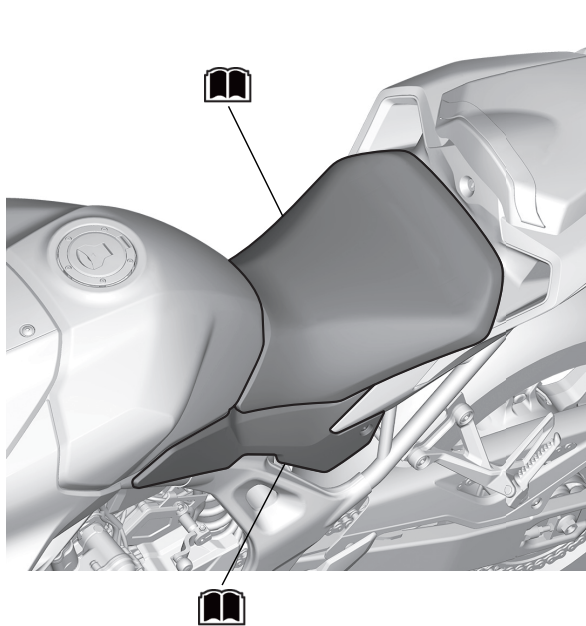

MONTAGEABBILDUNG

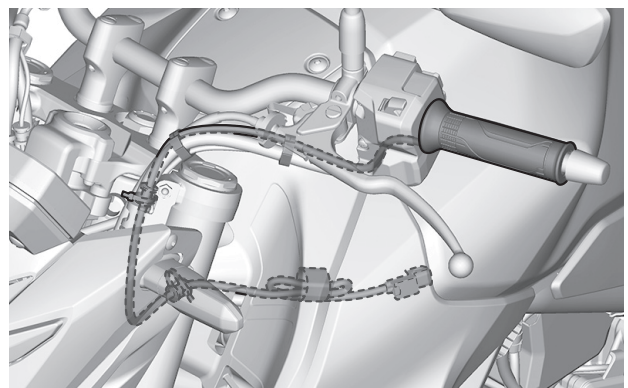
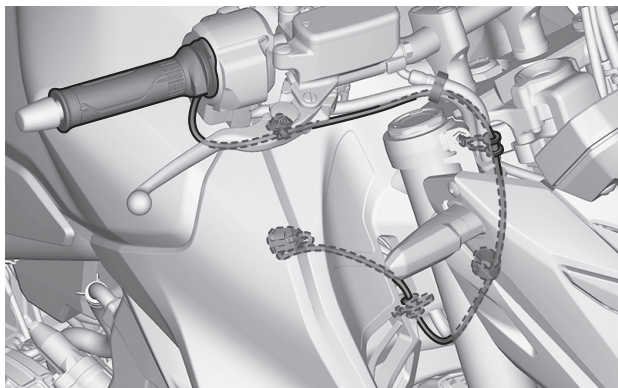

2. Heben Sie den Kraftstofftank wie dargestellt an.

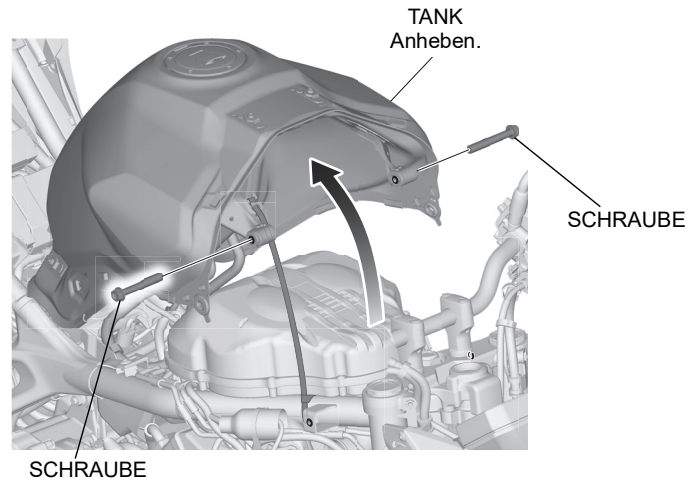

3. Binden Sie den Kabelbaum wie dargestellt zusammen.

<LINKE SEITE>

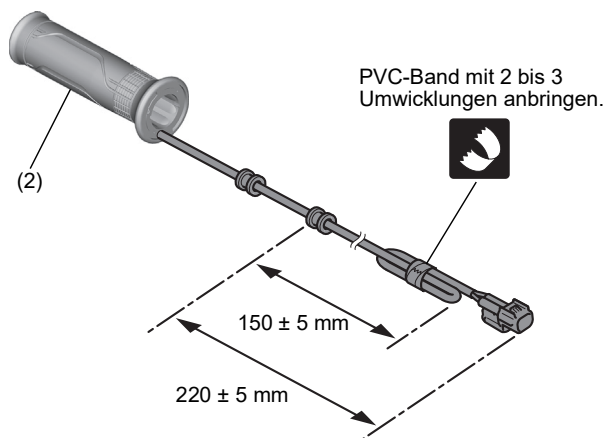

<RECHTE SEITE>

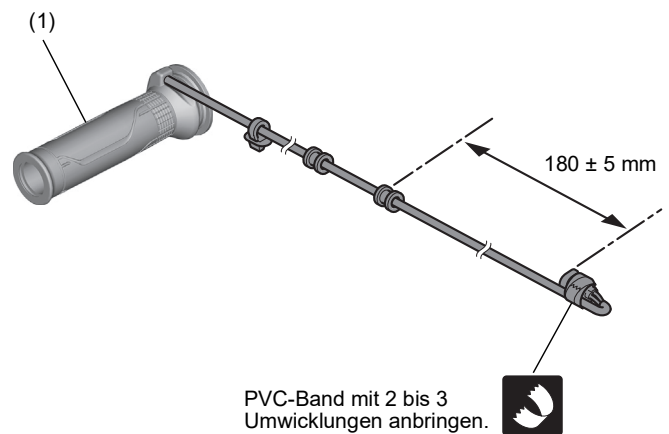

4. Bauen Sie die Teile des Motorrads wie in der Abbildung dargestellt unter Beachtung des Servicehefts des Motorrads aus. (📖)

<RECHTE SEITE>

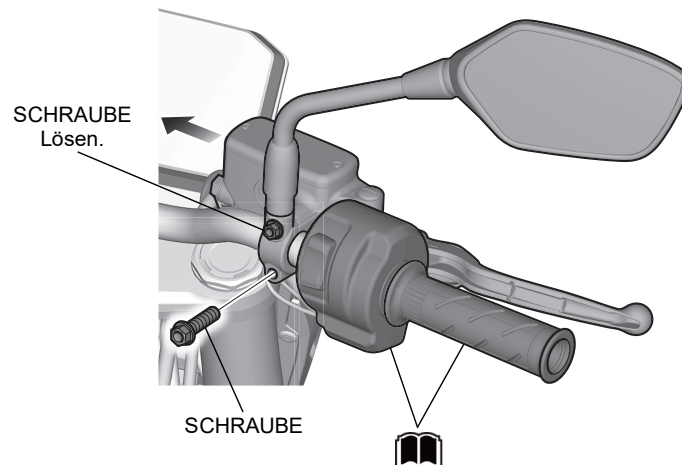

5. Bauen Sie die Teile wie in der Abbildung dargestellt ein.

<RECHTE SEITE>

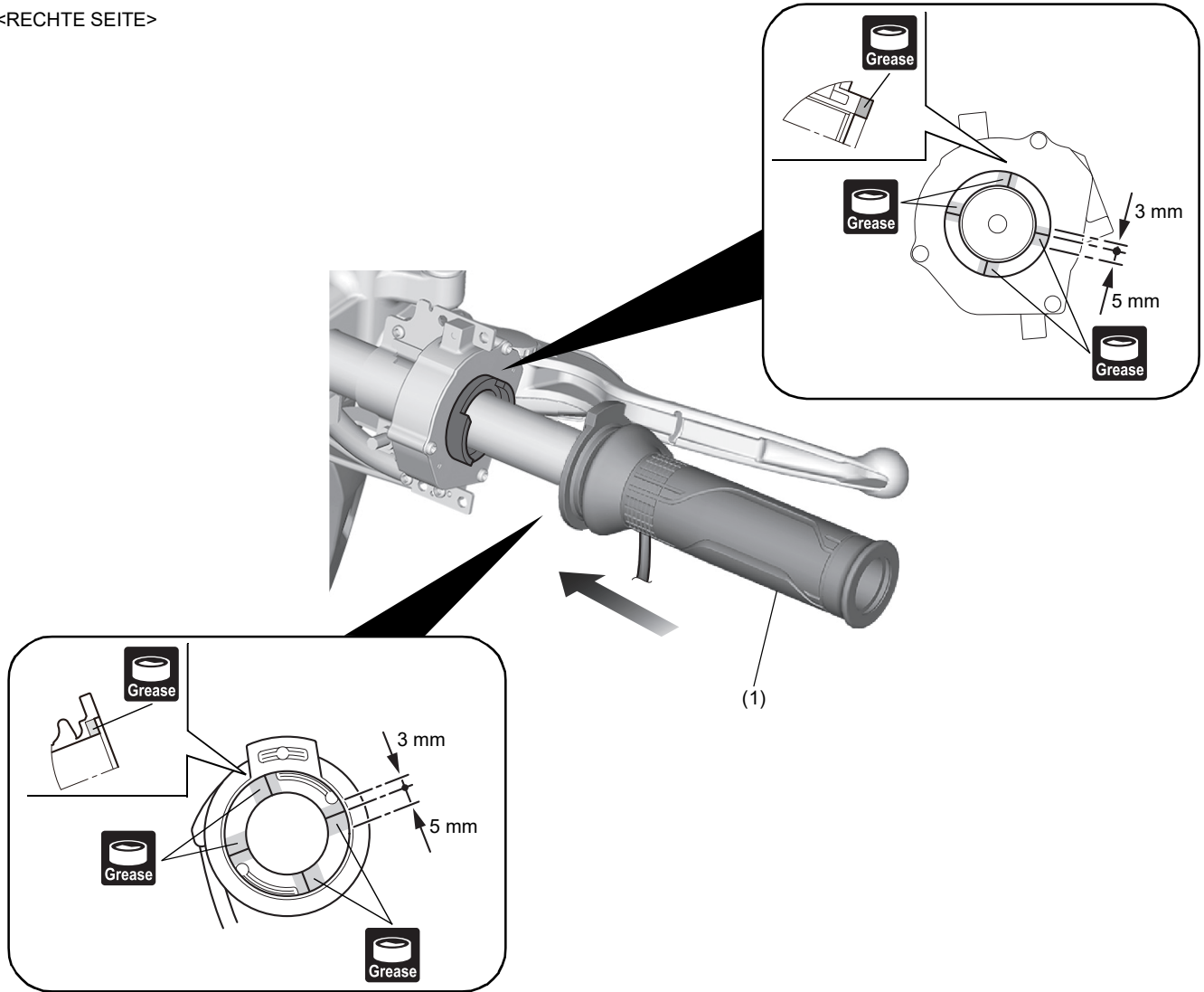

6. Montieren Sie den Schalter am rechten Lenkergriff in der umgekehrten Reihenfolge des Ausbaus.

7. Bauen Sie die Teile wie in der Abbildung dargestellt ein.

<RECHTE SEITE>

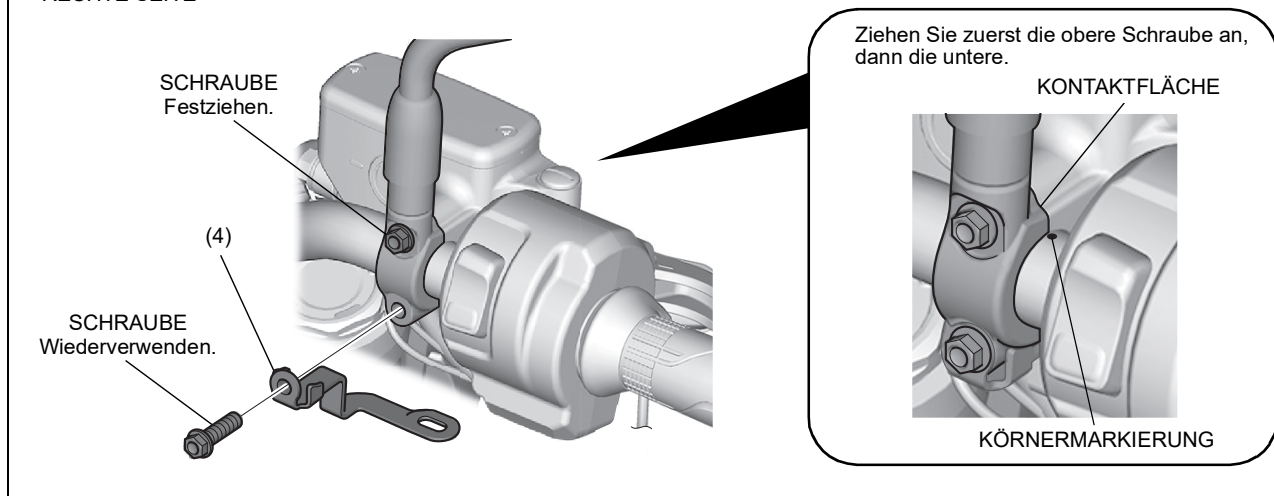

8. Verlegen Sie den Kabelbaum und schließen Sie ihn an, wie in der Abbildung dargestellt.

<RECHTE SEITE>

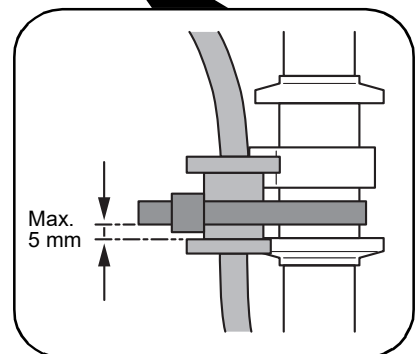
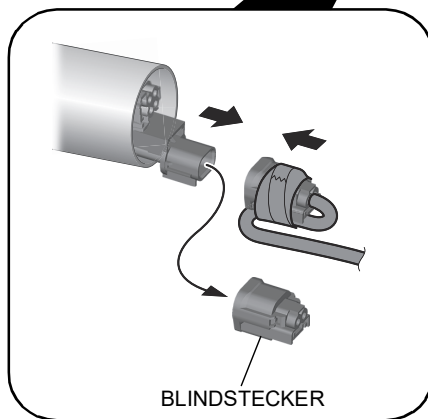
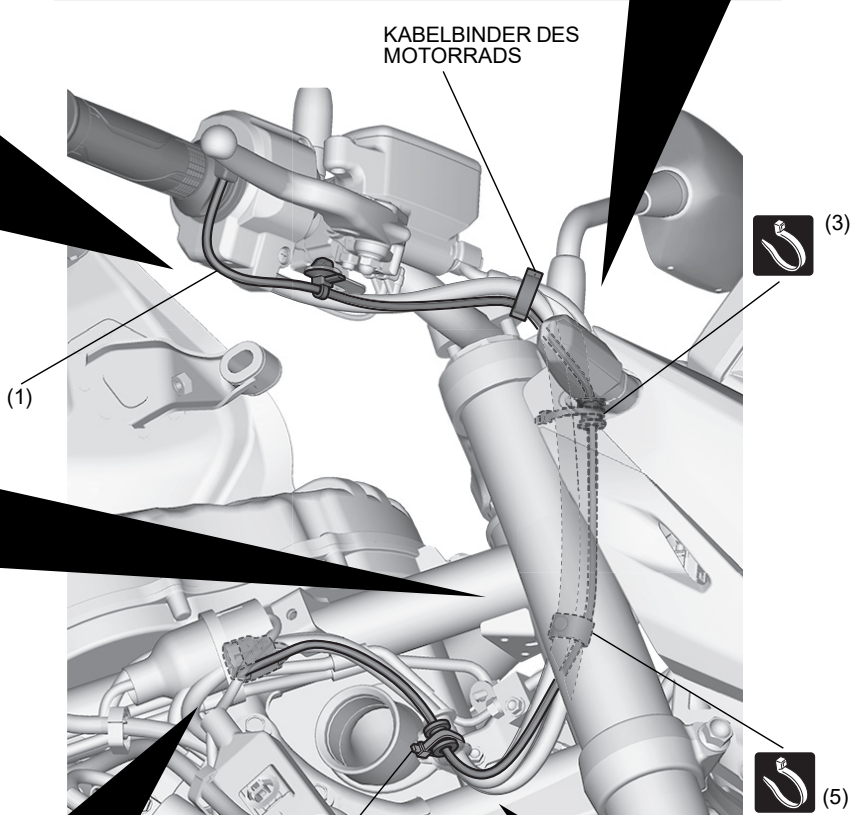
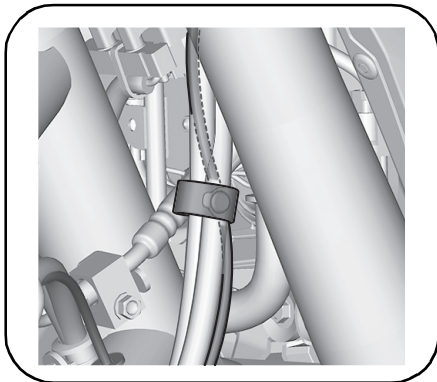
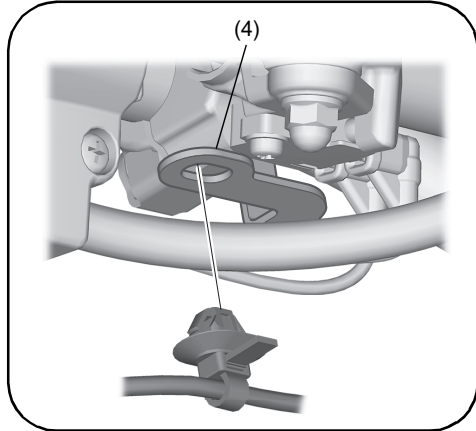
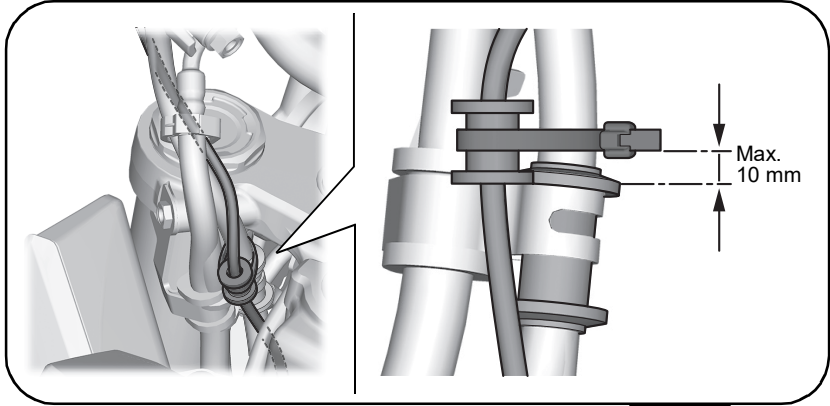

9. Bauen Sie die Teile wie in der Abbildung dargestellt ein.

<LINKE SEITE>

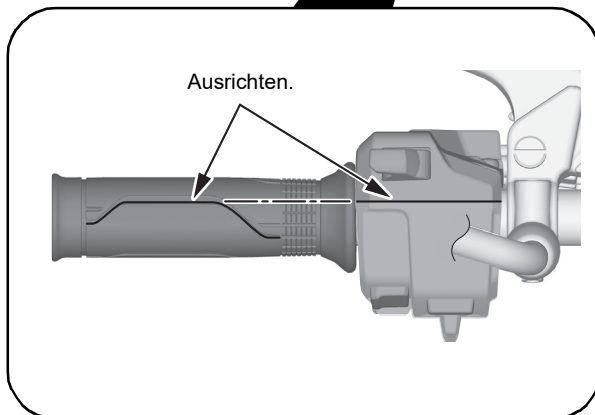
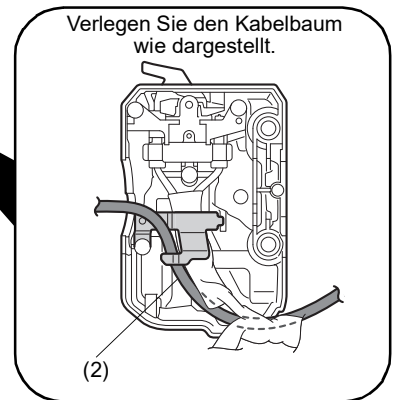
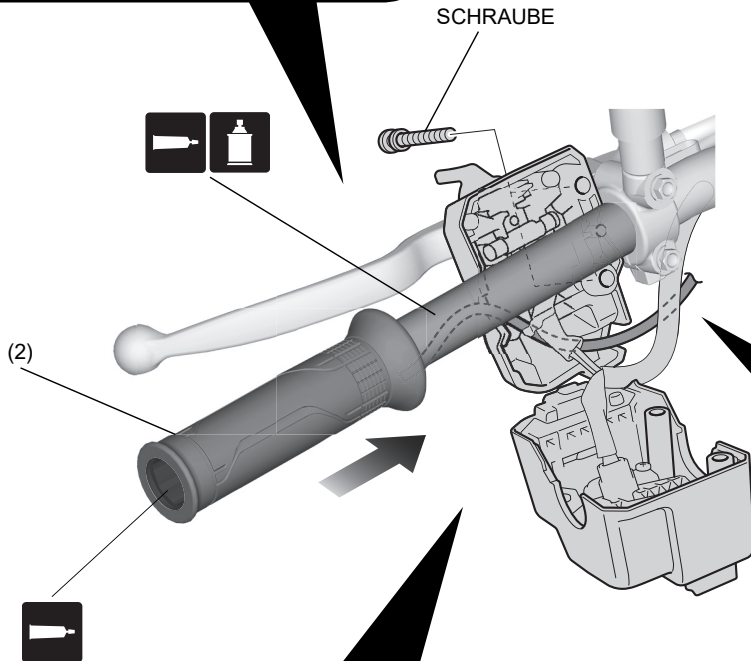
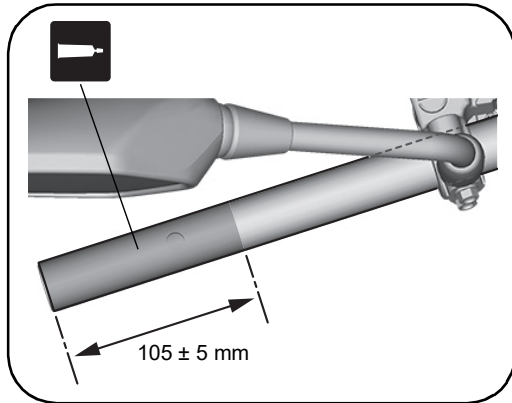

10. Verlegen Sie den Kabelbaum und schließen Sie ihn an, wie in der Abbildung dargestellt.

<LINKE SEITE>

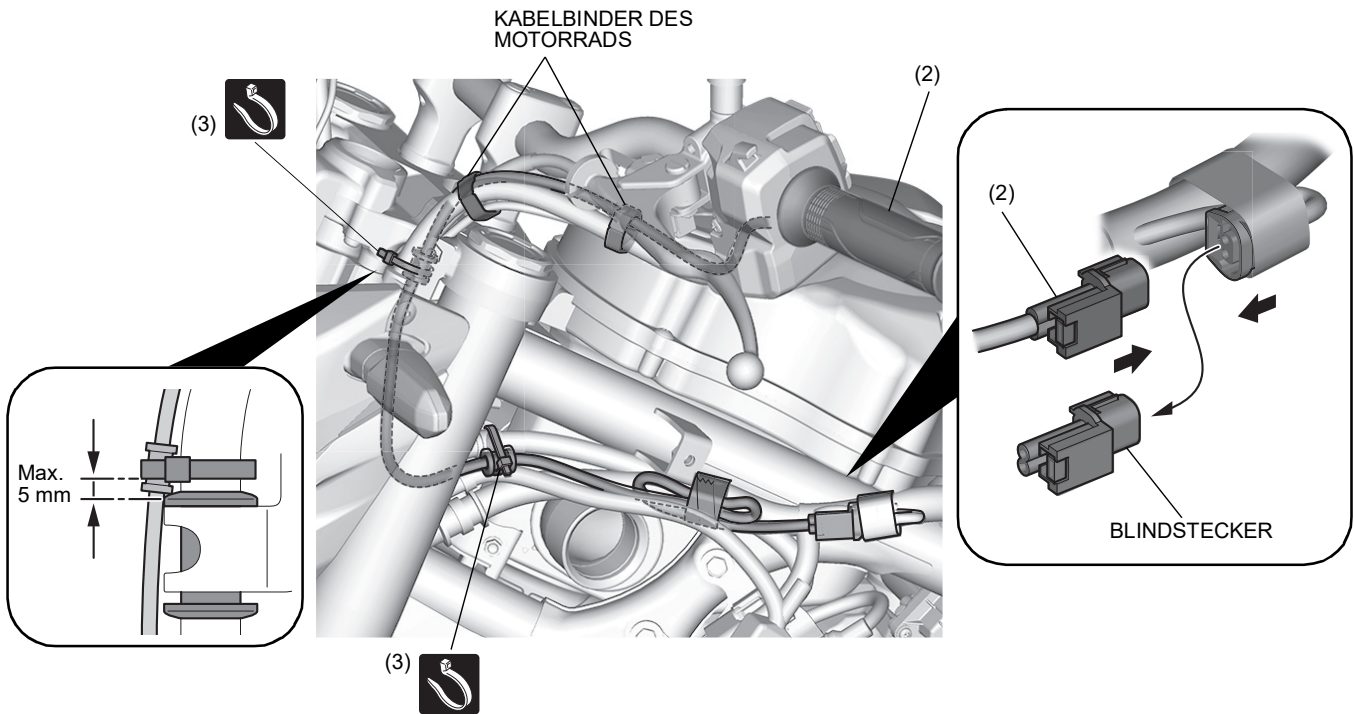

11. Bauen Sie die Teile wie in der Abbildung dargestellt ein.
 • Wiederholen Sie den Vorgang auf der rechten Seite.

<LINKE SEITE>

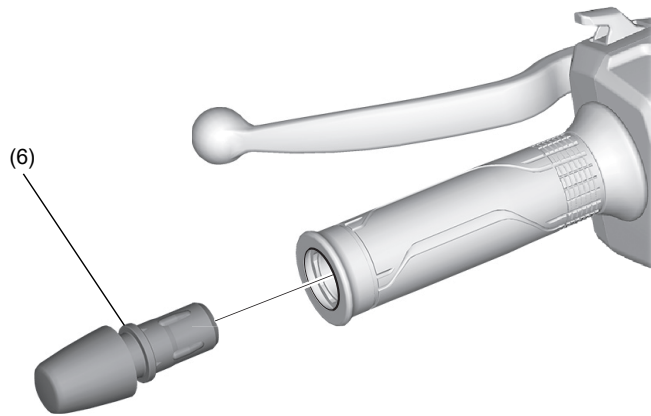

12. Setzen Sie die Teile des Motorrads in der umgekehrten Ausbaureihenfolge ein.
 • Vergewissern Sie sich, dass kein Kabelbaum eingeklemmt ist oder zu stramm sitzt.

ANLEITUNG ZUM EINSTELLEN

1. Öffnen Sie den Fahrersitz und schließen Sie den SCS-Überbrückungsstecker (070MZ-0010300) an.
2. Drehen Sie den Zündschalter in die Stellung „ON“, während sich der Motorabstellschalter in der Position „RUN“ befindet, aber starten Sie den Motor nicht.
3. Drücken Sie den SEL RIGHT-Schalter und halten Sie ihn gedrückt, um in den Einstellmodus zu wechseln.

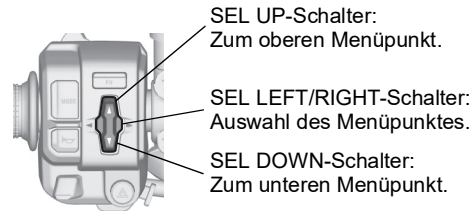

4. Wählen Sie „SERVICE“ und „EQUIPMENT“ (AUSRÜSTUNG).

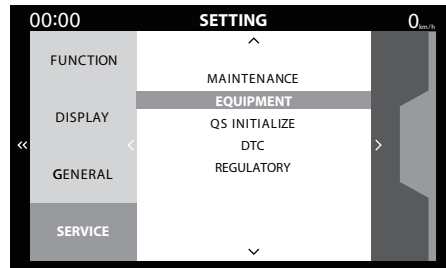

5. Legen Sie die Option auf „ON“ fest. (Setzen Sie die Option nach dem Entfernen der Griffheizung wieder auf „OFF“.)

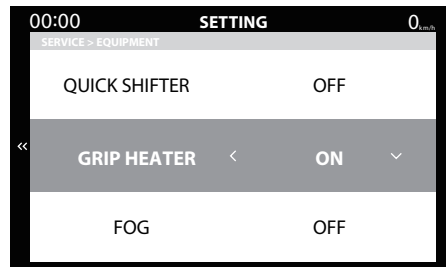

6. Drehen Sie den Zündschalter in die Stellung „OFF“, und trennen Sie den SCS-Überbrückungsstecker.

FEHLERBEHEBUNG FÜR HÄNDLER

- Schalten Sie den Motor aus, und drehen Sie den Zündschalter in die Stellung AUS, wenn Sie andere Teile und Schaltkreise, als die der Griffheizungen überprüfen möchten.

Symptom	Prüfen
<p>Das Symbol für den Griffheizungsstatus und die Griffheizungsstufe blinken.</p>	<p>Wenn eine Störung vorliegt, prüfen Sie Folgendes.</p> <ol style="list-style-type: none"> 1. Karosseriesteuersystem DTC: <ul style="list-style-type: none"> · Beachten Sie die Hinweise im Serviceheft für das Motorrad. 2. Widerstand der Griffheizung: <ul style="list-style-type: none"> Überprüfen Sie den Widerstand zwischen den Anschlüssen. ⇒ Standard: <ul style="list-style-type: none"> Rechts: 1,9 Ohm +/- 10 % Links: 1,9 Ohm +/- 10 % Wenn der Widerstand außerhalb der Spezifikation liegt, tauschen Sie die Griffheizung aus. <p>Die Griffheizungen und ihre Schaltkreise sind in Ordnung. Prüfen Sie Folgendes:</p> <ol style="list-style-type: none"> 1. INSTRUMENTENEINHEIT <ul style="list-style-type: none"> · Beachten Sie die Hinweise im Serviceheft für das Motorrad.